

技术说明书	HPTM-350	
探头（高温/高压）安装配件		

探头安装方法:

- 选购高原公司原厂的高原探头安装件 HPTM-350，可以把螺纹接口转换成耐高压的 2"ANSI 法兰连接。用另外一个 2"ANSI 法兰焊接在探头的安装点上，然后用螺丝和螺母把带有高压安装件的探头固定位置。
- 本安装方法适合所有的高原探头和 RLP5 料位计。
- 管道/容器内的最高压力等级是 250 kPa，本配件经实验室测试，耐压 1000 kPa。订购时请注明管道内的压力和温度，并由厂家确认。
- 如果环境温度是 50℃ 以下，本高压安装件可以组装标准 200℃ 探头，长期监测最高 350℃ 的管道/容器内温度。
- 安装件的材质是 316 不锈钢，内部密封材料是维东 VITON 工业橡胶，耐高温 260℃。
- 具体高压探头安装配件安装尺寸见下图；客户需要在探头所安装的管壁上开直径为 50mm 左右的安装孔，焊接安装法兰（见右图）。

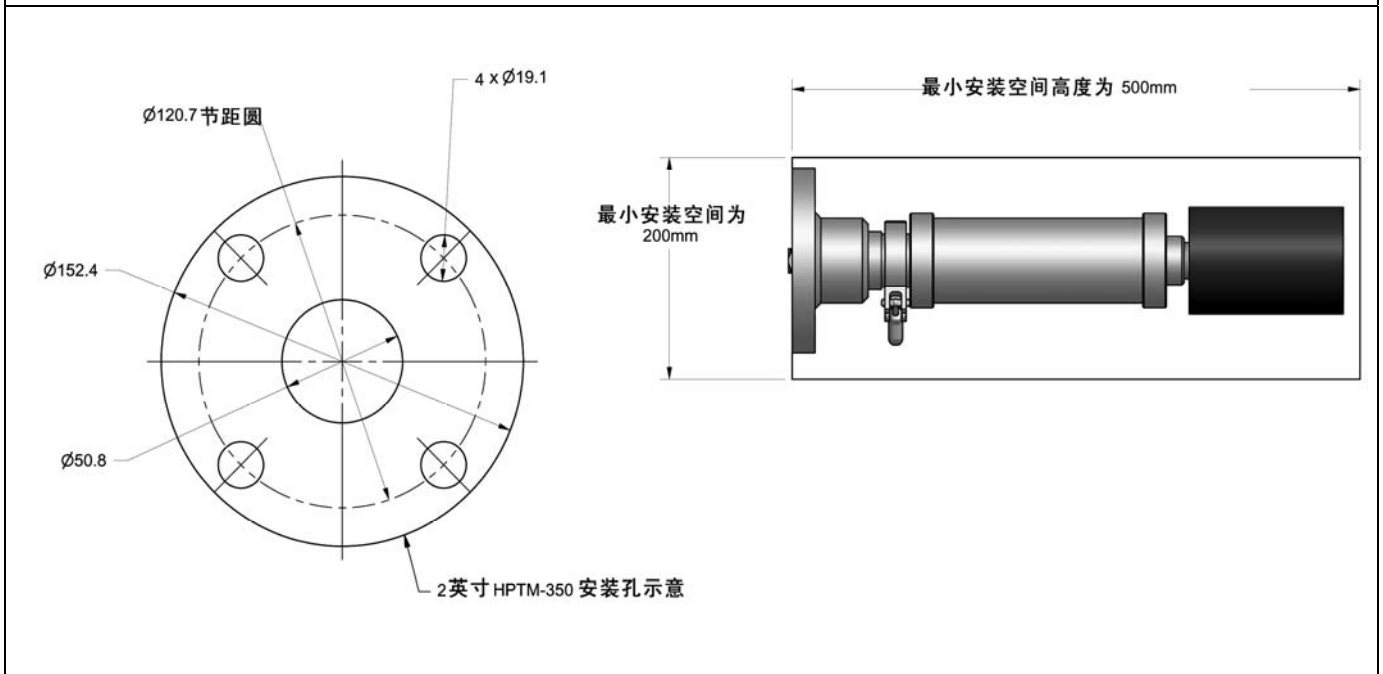

澳大利亚高原控制有限公司上海代表处

Tel 电话: 86 21 52398810

Fax 传真: 86 21 52398812

GOYEN CONTROLS CO. PTY. LTD. • ABN 60000168098 www.cleanairsystems.com

REPRESENTED IN • AUSTRALIA • NEW ZEALAND • NORTH EAST ASIA • SOUTH EAST ASIA • USA • EUROPE

